



BRIKA

B-B6T-V

DESIGN ROBUSTE
ACIER INOXYDABLE DE HAUTE QUALITÉ

FOUR COMBI ÉLECTRIQUE BISTROT 6T VISION



Intertek

- 11 langues pré-enregistrées
- Jusqu'à 10 phases de cuisson

Renseignez vous sur notre option de penture à gauche!



- Livre de recettes préchargé et en ligne + port USB de programmes personnalisés
- Écran d'affichage tactile 7"
- Contrôle automatique de la cuisson : Préchauffage automatique et programmation du démarrage différé
- Option mode manuel + injection de vapeur manuelle
- Fonction multi-minuterie pour cuissons multiples et mixtes
- Inversion du ventilateur, contrôle de la vitesse et arrêt du moteur
- 5 Vitesses du ventilateur et cuisson semi-statique

- DEL bleu pour vérification du nettoyage

- **BakePOINT**
Sonde de coeur

- **BakeDRY**
Ouverture de cheminée automatique

- **BakeSTEAM**
Contrôle de la vapeur en %

- **BakeCLEAN**
Système de nettoyage automatique

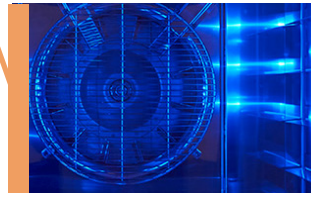
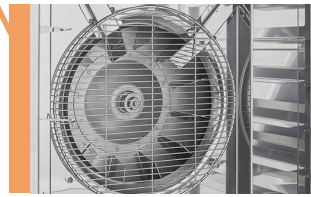

Accomode les plaques de **18" x 26"** & moins
15" x 21" 13" x 18" gastronome 2/3

9 modes de cuisson

- Convection
- Vapeur
- Convection + Vapeur
- Convection + air sec
- Sonde de coeur
- Cuisson Delta
- Cuisson étage multiple
- Sous-vide (option)
- Pasteurisation (option)

B-B6T-V

Dimensions [l x p x h]	33 ^{1/2} " x 36 ^{5/8} " x 32 ^{3/4} "
Intérieur du four [l x p x h]	20 ^{7/8} " x 28" x 22 ^{1/4} "
Guide de grilles	6
Température max	270°C / 520°F
Poid	NET: 183lbs BOITE: 223lbs
En boîte [l x p x h]	36 ^{1/8} " x 39 ^{3/8} " x 38 ^{5/8} "

ALIMENTATION

Puissance 10 KW

Voltage

208V / 1PH - 44.6 AMP
 208V / 3PH - 25.7 AMP
 240V / 1PH - 46.4 AMP
 240V / 3PH - 26.8 AMP

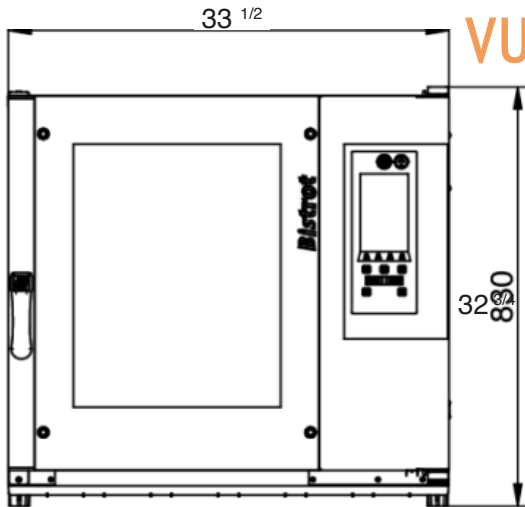
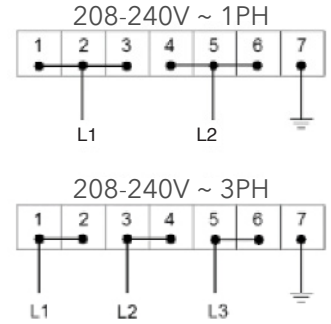

VUE DE L'AVANT

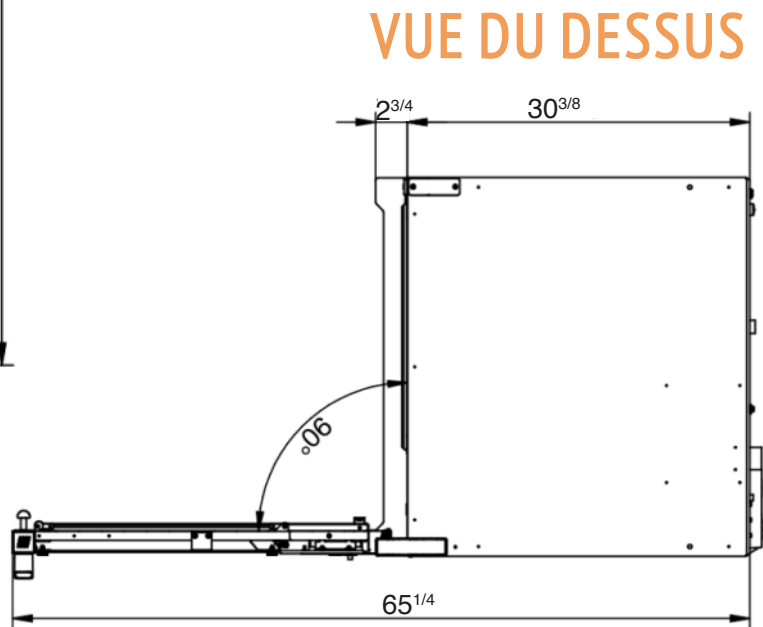

VUE DU DESSUS



SOF12B  **DSTEX**
 WATER FILTRATION SYSTEMS

SYSTÈME DE CARTOUCHE D'ADOUCCISSEMENT DE L'EAU INCLUS.

ASSEMBLAGE/SUPPORT



PLUS DE PRODUITS



SÉCURITÉ

Gardez les combustibles à au moins 12" de l'équipement. Gardez un espace de 4" à l'arrière.

 Nous sommes sur les réseaux sociaux! 

ACCESSOIRES ET OPTIONS BISTROT



- **BakeHIN** Sonde de coeur sous vide
- **MultiBakePOINT** Sonde multipoint
- **BakeNET** connection au réseau
- Hotte de ventilation
- Ensemble de pasteurisation
- Grilles de four

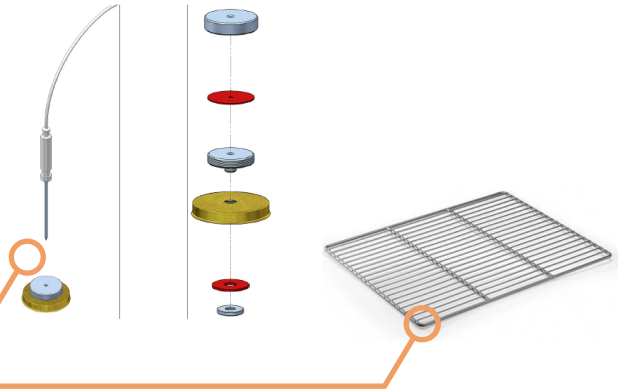

Chariot en acier inoxydable
DRACK-XXXX-SS



Base de four en acier inoxydable
TOS-XXXX-SS



Améliorez votre système de filtration d'eau (optionnel)
Système de filtration d'eau pour four combi / vapeur
CORO-200

Spécialement conçu pour les fours combi et vapeur, sa technologie d'hyper-filtration élimine les minéraux et la dureté de l'eau, empêchant ainsi la formation de tartre partout dans le four, pour un four plus durable avec moins de coûts d'entretien et de réparation.

