



BRIKA

B-M5T-V

DESIGN ROBUSTE
ACIER INOXIDABLE DE HAUTE QUALITÉ

FOUR COMBI ÉLECTRIQUE MISTRAL 5T VISION



Préchauffage automatique et programmation du démarrage différé

Fonction multi-minuterie pour cuissons multiples et mixtes.

Inversion du ventilateur, contrôle de la vitesse et arrêt du moteur

5 Vitesses du ventilateur et cuisson semi-statique

Température jusqu'à 270°C / 520°F

Livre de recettes préchargé et en ligne & USB

Programmes préréglés personnalisés

5 Modes de cuisson

Accomode les plaques de 18" x 26" et moins

Ouverture de cheminée automatique BakeDRY

Contrôle de la vapeur en % BakeSTEAM

Nettoyage automatique BakeCLEAN

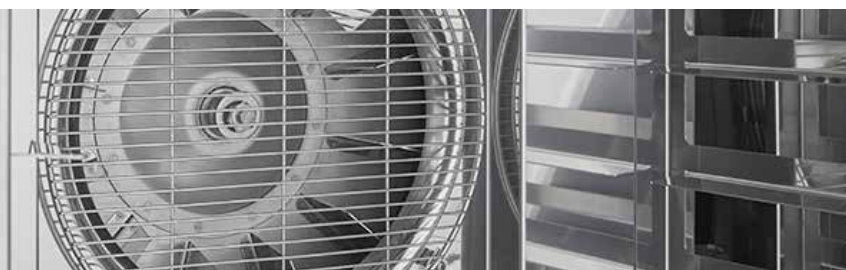

Dimensions (l x p x h) 31^{1/2}" x 51^{1/8}" x 26^{3/8}"

Intérieur du four (l x p) 18" x 26"

Guide de grilles 5

B-M5T-V

LIVRAISON

Dimensions boîte (l x p x h)

44^{7/8"} x 60^{1/4"} x 54"

Poids

net: 205 lbs

en boîte: 293 lbs

Puissance 9 KW

208V / 1PH - 77.6 AMP

208V / 3PH - 44.8 AMP

240V / 1PH - 81.6 AMP

240V / 3PH - 47.1 AMP

VUE DU DESSUS

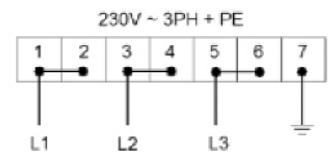
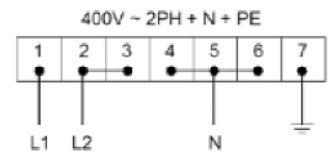
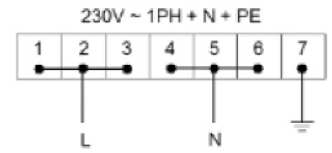
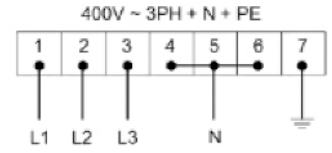
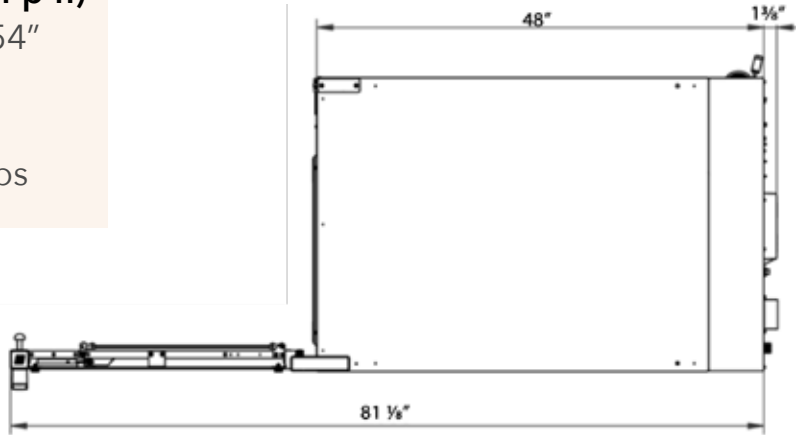

VUE DE L'ARRIÈRE

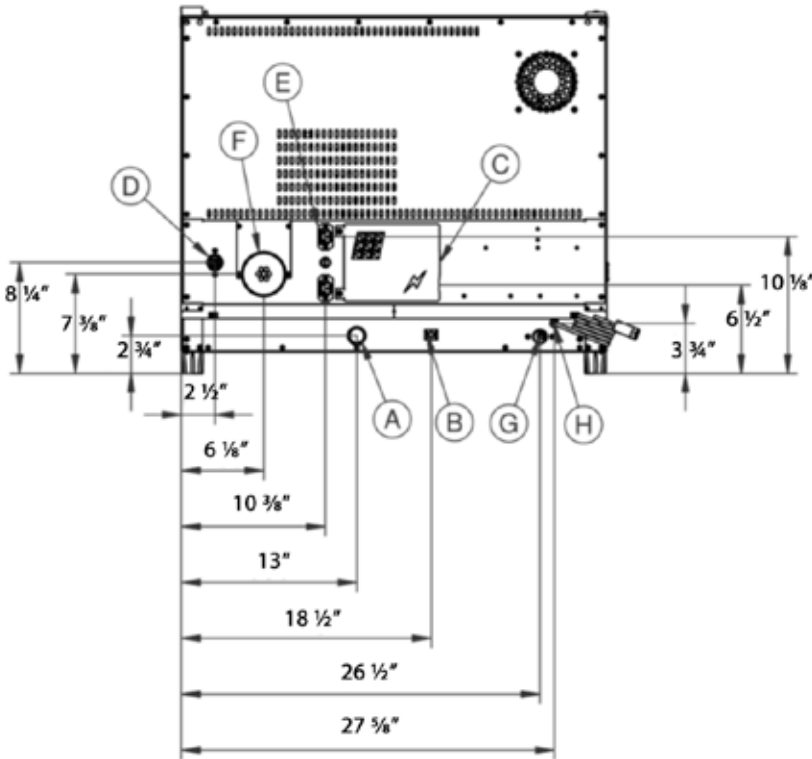

VUE DE L'AVANT

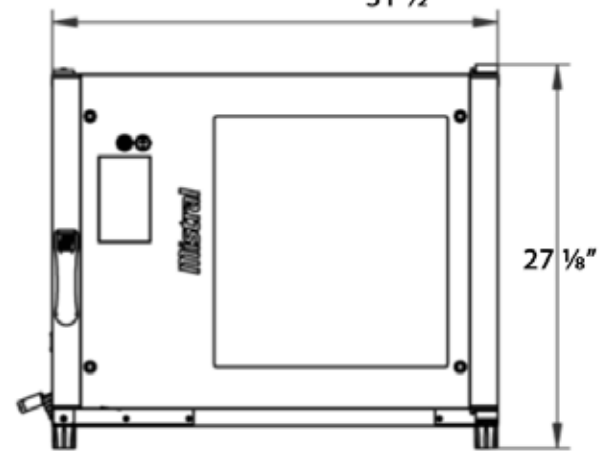

ASSEMBLAGE/SUPPORT



PLUS DE PRODUITS



SÉCURITÉ

Gardez les combustibles à au moins 12" de l'équipement. Gardez un espace de 4" à l'arrière.

 Nous sommes sur les réseaux sociaux! 