

**B-S4T**DESIGN ROBUSTE  
ACIER INOXYDABLE DE HAUTE QUALITÉ

# FOUR ÉLECTRIQUE SNACK 4T



- Trois méthodes de cuisson (Convection, Vapeur, Mixte)
- Mode d'utilisation manuel
- Contrôle automatique sec/vapeur
- Double vitre à faible émissivité thermique
- Chambre de cuisson aux angles arrondis
- Injection de vapeur manuelle
- Préchauffage automatique
- Isolation thermique à haut rendement
- Superposabilité



**BakeAIR**  
Système multi-ventilateur

**BakeSTEAM**  
Contrôle vapeur en pourcentage

# B-S4T

Dimensions [l×p×h]	32 <sup>5/8</sup> " x 32 <sup>5/8</sup> " x 22 <sup>1/2</sup> "
Intérieur du four [l×p×h]	20 <sup>7/8</sup> " x 28" x 15 <sup>7/8</sup> "
Guide de grilles	4
Température max	270°C / 520°F
Poid	NET: 123lbs BOITE: 146lbs
En boîte [l×p×h]	35 <sup>1/2</sup> " x 35 <sup>1/2</sup> " x 28 <sup>3/8</sup> "

## ALIMENTATION

Puissance 8 KW

### Voltage

208V / 1PH	- 32.6 AMP
208V / 3PH	- 18.8 AMP
240V / 1PH	- 34.2 AMP
240V / 3PH	- 19.7 AMP

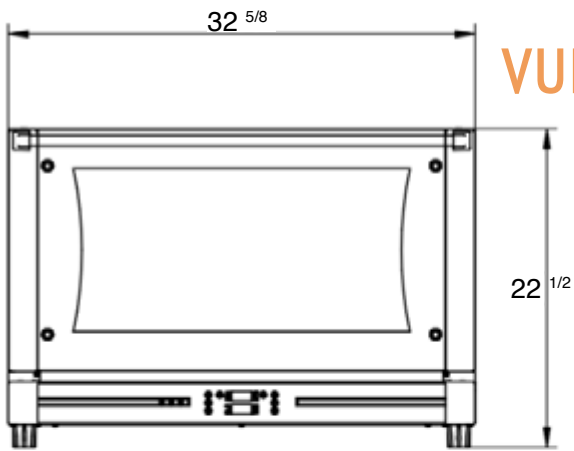
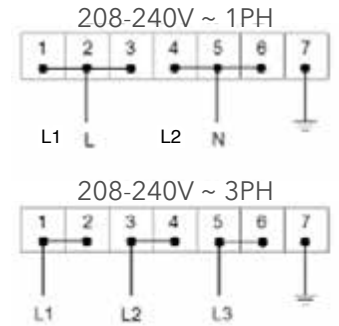

VUE DE L'AVANT

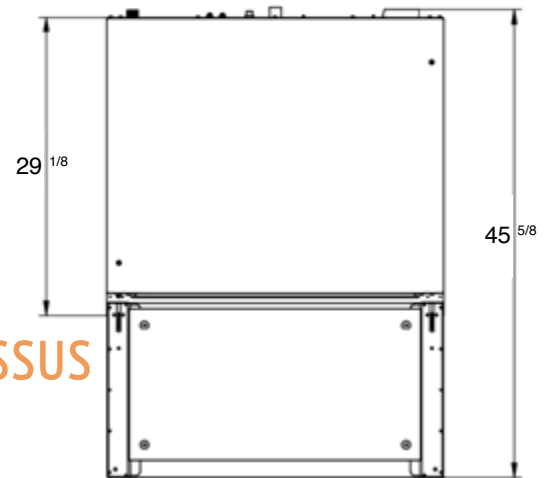

VUE DU DESSUS

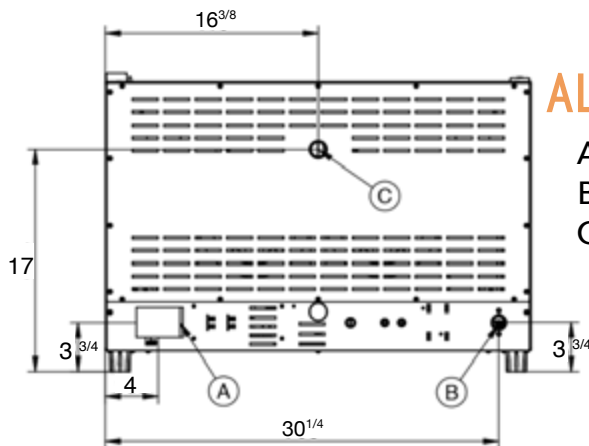

## ALIMENTATION ÉLECTRIQUE

- A Alimentation électrique
- B Entrée de l'eau 3/4"
- C Évacuation des vapeurs Ø 1 1/8"

